

DATENERFASSUNGSBLATT FLANSCH

Kunde:

Kundennr.:

Referenz.:

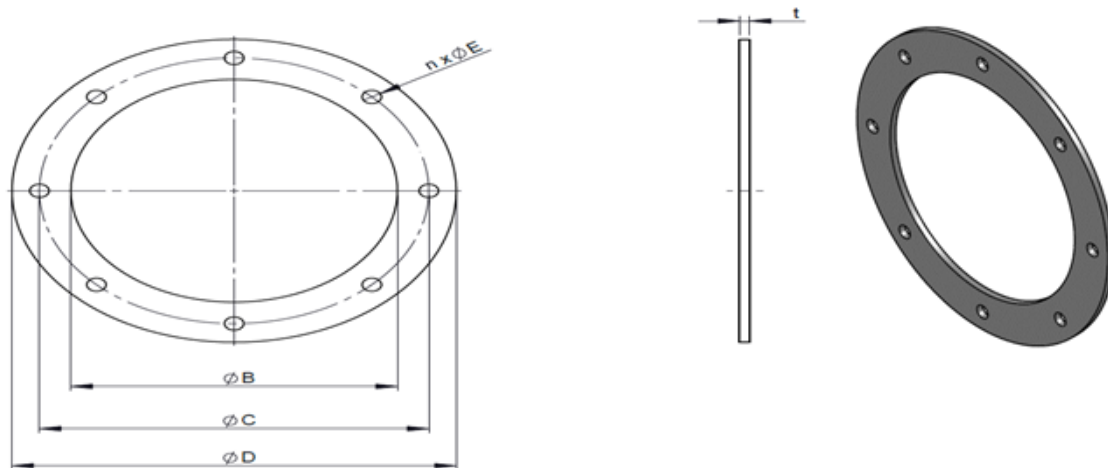

Nennweite
Nenndruck (PN)
Flansch-Norm

Innendurchmesser (ØB) in mm

Lochkreis (ØC) in mm

Außendurchmesser (ØD) in mm

Schraubenlochdurchmesser (ØE) in mm

Anzahl Schraubenlöcher

Material

Wandstärke (t) in mm

Zubehör: (bitte ankreuzen)

Schrauben inkl. Muttern, Beilagscheiben

ja

nicht benötigt

Dichtung

CellFlon Dichtung geeignet für feuchten und trockenen Betrieb bis max. 250°C

HighTemp Dichtung geeignet für trockenen Betrieb von 250°C bis max. 600°C

nicht benötigt

Weitere Informationen: